

VC999[®]

TS2500

Hochleistungs-Inline-Schalensiegelmaschine
High Production In-line Tray Sealer



Ihr Kunde steht im Zentrum

Your customer is our customer

Ihre Kunden, deren Bedürfnisse und Konsumgewohnheiten stehen bei der Entwicklung neuer Verpackungssysteme im Vordergrund. Gemeinsam mit Ihnen entwickeln wir das für Sie optimale Verpackungskonzept, um den Erfolg Ihrer Produkte bei den Kunden sicherzustellen.

Die Schalensiegelmaschine VC999-TS2500 ist eine vollautomatische Inline-Maschine, die vorgefertigte Schalen automatisch mit einer Oberfolie versiegelt. Dies kann wahlweise mit oder ohne Atmosphärenaustausch (Vakuum/Gas = MAP) oder Skin-Verpackung geschehen. Die kompakte VC999-TS2500 eignet sich besonders für grosse Produktionsvolumen. Die Schalen werden manuell oder automatisch über Abstapler auf die Einlegestrecke gelegt, in die Siegelstation gefördert und über ein Auslaufband ausgefahren.

Auf VC999-TS2500 Schalensiegelautomaten werden weltweit verpackt

- Frischprodukte für den SB-Bereich, wie Fleisch- und Wurstwaren, Fisch- und Meerestiere, Früchte, Gemüse und Salate sowie Käse, Brot, Back- und Confitierwaren
- Convenience-Produkte und Fertiggerichte aller Art
- Menüs für Catering-Betriebe und Grossküchen
- Technische und medizinische Artikel zum Schutz vor Staub, Verschiebung, Berührung, Oxidation und anderen Umwelteinflüssen

Your customers, their needs and consumer habits are the key factors in developing packaging systems. We create the ideal packaging solution together with you to ensure your success in the market.

The VC999-TS2500 tray sealer is a fully automated in-line machine to automatically seal pre-made trays, with or without exchange of atmosphere (MAP using vacuum/gas) or using Skin Pack. The compact VC999-TS2500 is ideal for large scale production. The trays are placed on the conveyor manually or using an automatic denester and leave the machine after the sealing cycle again on a conveyor.

Among the products packaged worldwide with VC999-TS2500 automatic tray sealer are

- *Fresh products for the self-service shelf such as meat, sausages and poultry, fish and seafood, fruits, vegetables and salads as well as cheese, bread and confectionary*
- *Convenience-products and ready-to-eat dishes of all kind*
- *Menus for caterers and big kitchens*
- *Technical and pharmaceutical products for protection against dust, shifting, manipulation, oxidation and other weather effects*





Das lineare Maschinenkonzept erlaubt aufs einfachste, Peripheriegeräte zu verknüpfen bzw. zu integrieren – z.B. Abstapler, Dosierer, Drucker, Codierer, Etikettierer, Metall-detektoren, Waagen etc.

With its straightforward single track design concept it is very easy to add and integrate peripheral equipment such as tray denesting, dosing, filling, printing, coding, labelling, metal detection or weighing units.



Wertzuwachs für Ihre Produkte

Added value – from production to point of sale

Premium Package

Ihre Vorteile

- Vollautomatische Inline-Produktion
- Längstes Schalensiegel-Werkzeug
- Maximale Effizienz
- Schneller Werkzeugwechsel
- VC999-Kompetenz

Your advantages

- *Fully automated in-line production*
- *Longest in-line die in industry*
- *Maximum efficiency*
- *Quick die change-over*
- *VC999 packaging expertise*



Einfache Steuerung aller Funktionen über Touch-Screen mit Bedienerführung
Easy control of all functions by touch-screen with user-guidance

Zentrale Verstellung der seitlichen Führung mit Handrad
Single-hand guide rail adjustment



Optimale Verpackungslösung für Ihr Produkt

- **MAP** – Modifizierte Schutzatmosphäre für maximale Haltbarkeit und Frische
- **Skin-Verpackung** – eng anliegend, im Vakuum verpackt für besonders anspruchsvolle Präsentation
- **Siegeln** – zum Schutz des Produkts und für bessere Hygiene

Attraktive Produkte und Fertiggerichte

- **Vielfalt der Deckelfolien**
- **Vielfalt der Schalen und Materialien** – mikrowellen- und ofentauglich, etc.
- **Vielfalt des Designs** – Schalenformen und -farben, individueller Druck auf Folien oder Etiketten, Euroloch, Aufreisslasche, etc.

Best package options for your product

- *MAP – Modified atmosphere packaging for maximised shelf life of the fresh product*
- *Skin Pack – packaged under vacuum for high value presentation*
- *Seal only – keeps the product protected and hygienically clean*

Make your product more attractive

- *Choice of films*
- *Choice of trays and materials – microwave- and oven-proof, etc.*
- *Choice of design – tray formats and colours, individual print on film or labels, Euro-hole, peel tabs, etc.*



Überlegenes Konzept *Sophisticated design*

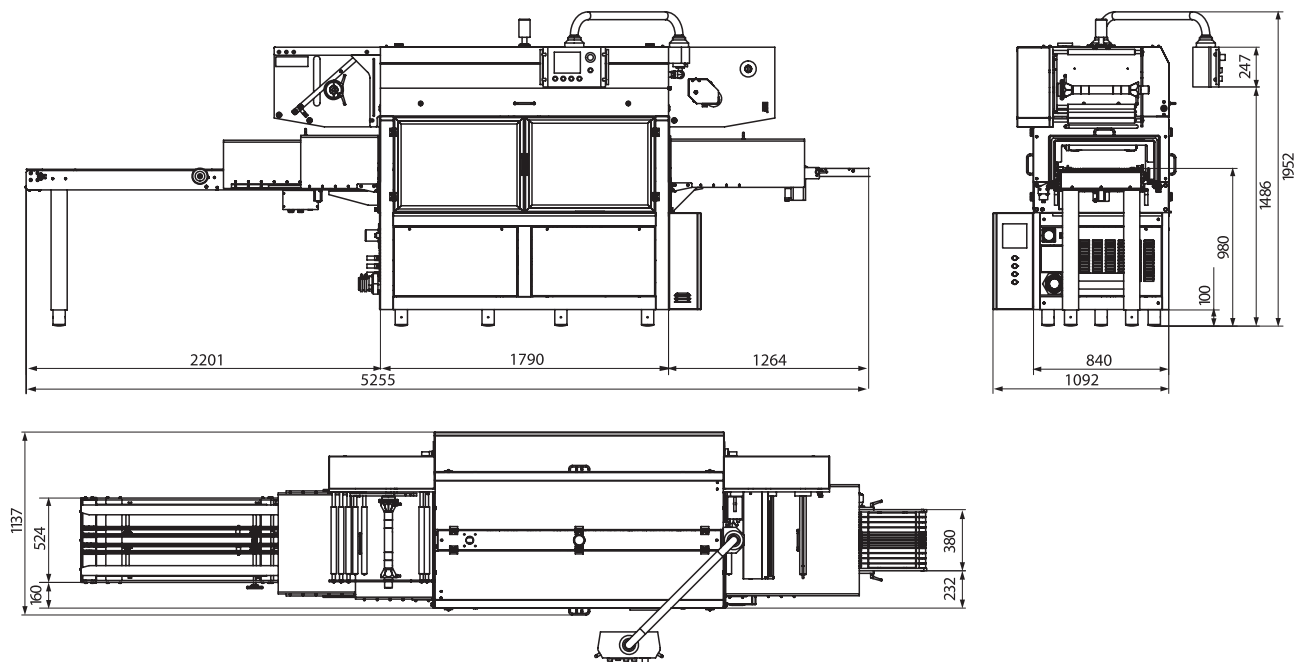

Schalenmasse / Tray dimensions (mm)

Form / form	Werkzeug / Die-set										minimal minimum	Höhe* height*
	einfach 1-up	doppelt 2-up	dreifach 3-up	vierfach 4-up	fünffach 5-up	sechsfach 6-up	siebenfach 7-up	achtfach 8-up	neunfach 9-up	zehnfach 10-up		
	1080 x 325	530 x 325	346 x 325	255 x 325	200 x 325	163 x 325	137 x 325	117 x 325	102 x 325	90 x 325	90 x 110	18 - 100
	325 x 325	325 x 325	325 x 325	255 x 255	200 x 200	163 x 163	137 x 137	117 x 117	102 x 102	90 x 90	90 x 90	18 - 100
	Ø 325	Ø 325	Ø 325	Ø 255	Ø 200	Ø 163	Ø 137	Ø 117	Ø 102	Ø 90	Ø 90	18 - 100
*Optional möglich bis zu / Optional possible up to												130

Technische Daten / Technical data

VC999-TS2500

Einstellbare Siegelzeit / Adjustable sealing time

0 - 5 sec.

Produktionsleistung in Takten pro Minute max. / Production output in cycles per minute max.

Nur Siegeln / Seal only

12 - 14

MAP / Modified atmosphere packaging

8 - 10

Druckluftanschluss / Compressed air connection

6 bar

Druckluftverbrauch/Takt mit Vakuum-Gas (MAP) / Air consumption per cycle with evacuation (MAP)

38 NI

Elektrischer Anschluss / Power connection

400 V/3PNE / 50 Hz / 12 kW

Technische Änderungen bleiben vorbehalten / Technical changes reserved





Folienschnellspannvorrichtung
mit automatischer Zentrierung

Fast film change
with simplified film feed and automatic centering

Vorbereitete Schnittstellen
für Peripheriegeräte an Einlauf- und Auslaufseite

Ready-made interfaces
for peripheral equipment on infeed or outfeed side

Intelligentes Werkzeug-Design
Zuverlässige Verschweißung durch ausgeprägte Temperaturkonstanz und gleichmässig hohen Siegeldruck. Ausschnitt, Innenschnitt oder Schrumpffolie. Kundenspezifische Werkzeugauslegung

Minimaler Gasverbrauch
da Gas nur in die untere Werkzeughälfte einströmt

Intelligent die-set design
Precise time, temperature and sealing pressure control ensures reliable package seals.

Tooling made for individual tray shapes, allowing for outside-cut, inside-cut or shrink film

Minimised gas consumption
Gas flushing of only the lower tool reduces gas consumption

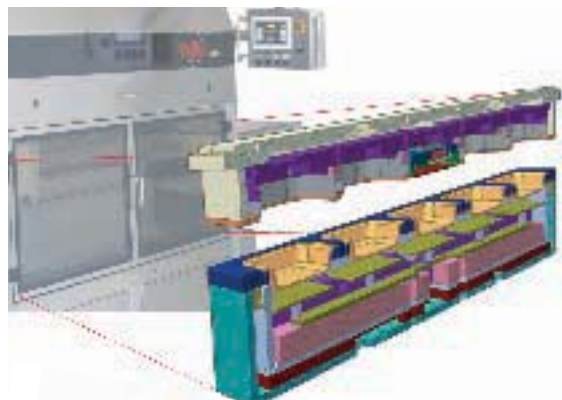

Kundenzufriedenheit steht im Mittelpunkt

- Umfassende Verpackungslösungen aus einer Hand
- Fundierte Beratung und Betreuung
- Leistungsstarke, zuverlässige Maschinen
- Gründliche Schulung, bei Ihnen oder bei uns
- Weltweite Präsenz durch unsere vertrauenswürdigen Partner

Unser Ziel

- Langfristige Partnerschaften
- Kundenzufriedenheit
- Gegenseitiges Vertrauen
- Gemeinsamer Erfolg!

Committed to Customer Satisfaction

- *Your innovative packaging partner*
- *Industry experts*
- *Efficient, reliable machine designs & operating systems*
- *Professional on or off site training sessions*
- *First class global service organization*

Our ambition

- *Long term partnerships*
- *Customer Satisfaction*
- *Trust and respect*
- *Common success!*

Beratung und Verkauf / *Service and sales:*



CH: Inauen Maschinen AG, Melonenstrasse 2, CH-9100 Herisau, Tel. +41 71 35 35 900, Fax +41 71 35 35 901, info@vc999.ch

DE: Inauen Maschinen GmbH, Industriestrasse 10, D-78234 Engen, Tel. +49 7733 948 999, Fax +49 7733 948 998, info@vc999.de

AT: Inauen Maschinen GmbH, Landesstrasse 1, A-5302 Henndorf, Tel. +43 6214 7082, Fax +43 6214 70829, info@vc999.at

UK: VC999 UK Ltd., 2-4, Low Farm Place, Moulton Park Ind. Estate, GB-Northampton NN3 6HY, Tel. +44 1604 643 999, Fax +44 1604 499 994, info@vc999.co.uk

USA: VC999 Packaging Systems, 419 E. 11th Avenue, Kansas City, MO 64116, Tel. +1 816 472 8 999, Fax +1 816 472 1 999, sales.usa@vc999.com, www.vc999.com

CAN: VC999 Canada Ltd., 1740 St-Charles Blvd, Saint-Charles De Drummond, QC, J2C 5S8, Tel. +1 819 475 4032, Fax +1 819 475 2269, sales.canada@vc999.com

COL: VC999 Packaging Systems Americas, A.A.101010 Bogotá, Colombia, Tel. +1 816 256 2484, Fax +1 816 472 1 999, sales.americas@vc999.com

MEX: VC999 Packaging Systems Mexico, Fernando Mantes de oco 524, Col. Niños Héroes, Guadalupe, N.L. 67190, Tel./Fax +52 81 8361 5349, sales.mexico@vc999.com